



Supervisore Smart per armadi rack versione Master wireless con modem LTE

- Fino a 7 Ingressi per sonde di temperatura
- Quattro ingressi per sensori di fumo, allagamento e apertura porta
- Modem LTE 4G
- RS485 Modbus Master gestisce fino a 8 power meter

KET-RKM-100

Applicazioni

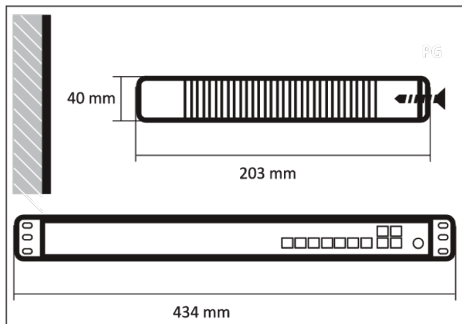

KET-RKM-100 è un sistema di monitoraggio del **rack**, pensato per tenere sotto controllo tutti i parametri fondamentali del rack.

Il sistema consente il monitoraggio delle temperature interne del rack e del consumo delle PDU. Inoltre, ha **ingressi dedicati** ai sensori di fumo, allagamento e apertura porta.

Grazie alla tecnologia X-Monitor, ciascun rack può essere monitorato da una unità slave connessa ad una singola unità master via radio e/o tramite RS485.

L'unità master può essere configurata per inviare dati a piattaforme esterne utilizzando modem interno LTE 4G, GPRS, Narrow Band oppure via Ethernet.

Dotata di alimentazione duale 100-240 VAC e **supercondensatore** per poter funzionare anche in assenza di alimentazione per il tempo necessario a inviare il segnale acustico di all'allarme.

Ha una memoria interna Flash 256 Kb, F-RAM e RTC per la salvaguardia dei dati.

È inoltre dotato di un **sensore di apertura porta** ad infrarossi e di sensori di temperatura e umidità relativa per il controllo dello stato del dispositivo stesso.

Caratteristiche tecniche

Contenitore	Dimensioni: 434 x 40 x 203 mm (L x A x P) Fissaggio: All'interno di rack 19" Materiale: Cassetta, 19", ABS, 1U, Nero
Alimentazione	Tensione di Alimentazione: Duale 100 ÷ 240 VAC Tipologia Connettori: Connettore d'ingresso tipo C14, fusibili di protezione a pannello sul retro del contenitore e connettori removibili sul PCB
Sezione ups	Tipo di Batteria: Supercondensatore per permettere l'invio dell'allarme per l'interruzione dell'alimentazione
Funzione datalogger	Tipo di Memoria: Flash 256 KB Capacità Registrazione Dati: F-RAM e RTC
Processori	Tipo di Processore: System CPU Micro Atmel ATSAMD21J17A-MU; Radio CPU Micro Atmel XMEGA256K / XMEGA384K
Interfaccia rs485	Protocolli Supportati: Master ModBus comunica fino a 8 power meter Tipologia Connettori: 1 RJ12 (6P6C)
Interfaccia ethernet	Protocolli Supportati: 10/100/1000 Base-T Tipologia Connettori: RJ45
Ingressi digitali	Ingressi Digitali: 4 ingressi con riconoscimento automatico della presenza e del tipo di sensore, alimentazione 12 VDC, connettori modulari 4P4C
Ingressi analogici	Ingressi Analogici: Fino a 7 ingressi per sonde di temperatura tipo NTC 10K con connettori RJ45
Sezione radio	Protocolli Supportati: X-Monitor Protocol (X-MP) / IEEE 802.15.4 / ZigBee™ Pro 2.0 Frequenza di Trasmissione: Banda ISM 2.4 GHz Potenza di Uscita: +3 ÷ +20 dBm Sensibilità: -104 dBm Tipo di Antenna: Connettore RPSMA, antenna 90° in dotazione Distanza massima (Aria Libera): Oltre 1000 m
Sezione modem	Protocolli Supportati: LTE 4G Tipo di Antenna: Connettore SMA, antenna 90° in dotazione Tipo di SIM: Mini-SIM

Caratteristiche tecniche

Sensore di
temperatura

Intervallo di Misura: -40 – +123.8°C
Precisione: $\pm 0.4 \div 25$ °C
Ripetibilità: ± 0.1 °C
Risoluzione: ± 0.01 °C

Sensore di umidità

Intervallo di Misura: 0 ÷ 100%RH
Precisione: ± 3 %RH da 20 a 80%RH
Ripetibilità: ± 0.1 %RH
Risoluzione: ± 0.03 %RH
Isteresi: ± 1 %RH
Stabilità Lungo Periodo: <0.5%RH/anno